

Original instructions
AC Corinte ACCS

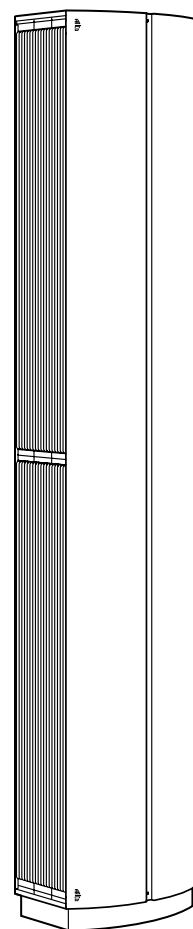

По вопросам продаж и поддержки обращайтесь:

Архангельск (8182)63-90-72
Астана +7(7172)727-132
Астрахань (8512)99-46-04
Барнаул (3852)73-04-60
Белгород (4722)40-23-64
Брянск (4832)59-03-52
Владивосток (423)249-28-31
Волгоград (844)278-03-48
Вологда (8172)26-41-59
Воронеж (473)204-51-73
Екатеринбург (343)384-55-89
Иваново (4932)77-34-06
Ижевск (3412)26-03-58
Казань (843)206-01-48

Калининград (4012)72-03-81
Калуга (4842)92-23-67
Кемерово (3842)65-04-62
Киров (8332)68-02-04
Краснодар (861)203-40-90
Красноярск (391)204-63-61
Курск (4712)77-13-04
Липецк (4742)52-20-81
Магнитогорск (3519)55-03-13
Москва (495)268-04-70
Мурманск (8152)59-64-93
Набережные Челны (8552)20-53-41
Нижний Новгород (831)429-08-12
Новокузнецк (3843)20-46-81

Новосибирск (383)227-86-73
Омск (3812)21-46-40
Орел (4862)44-53-42
Оренбург (3532)37-68-04
Пенза (8412)22-31-16
Пермь (342)205-81-47
Ростов-на-Дону (863)308-18-15
Рязань (4912)46-61-64
Самара (846)206-03-16
Санкт-Петербург (812)309-46-40
Саратов (845)249-38-78
Севастополь (8692)22-31-93
Симферополь (3652)67-13-56
Смоленск (4812)29-41-54

Сочи (862)225-72-31
Ставрополь (8652)20-65-13
Сургут (3462)77-98-35
Тверь (4822)63-31-35
Томск (3822)98-41-53
Тула (4872)74-02-29
Тюмень (3452)66-21-18
Ульяновск (8422)24-23-59
Уфа (347)229-48-12
Хабаровск (4212)92-98-04
Челябинск (351)202-03-61
Череповец (8202)49-02-64
Ярославль (4852)69-52-93

Киргизия (996)312-96-26-47

Казахстан (772)734-952-31

Таджикистан (992)427-82-92-69

Vertical mounting

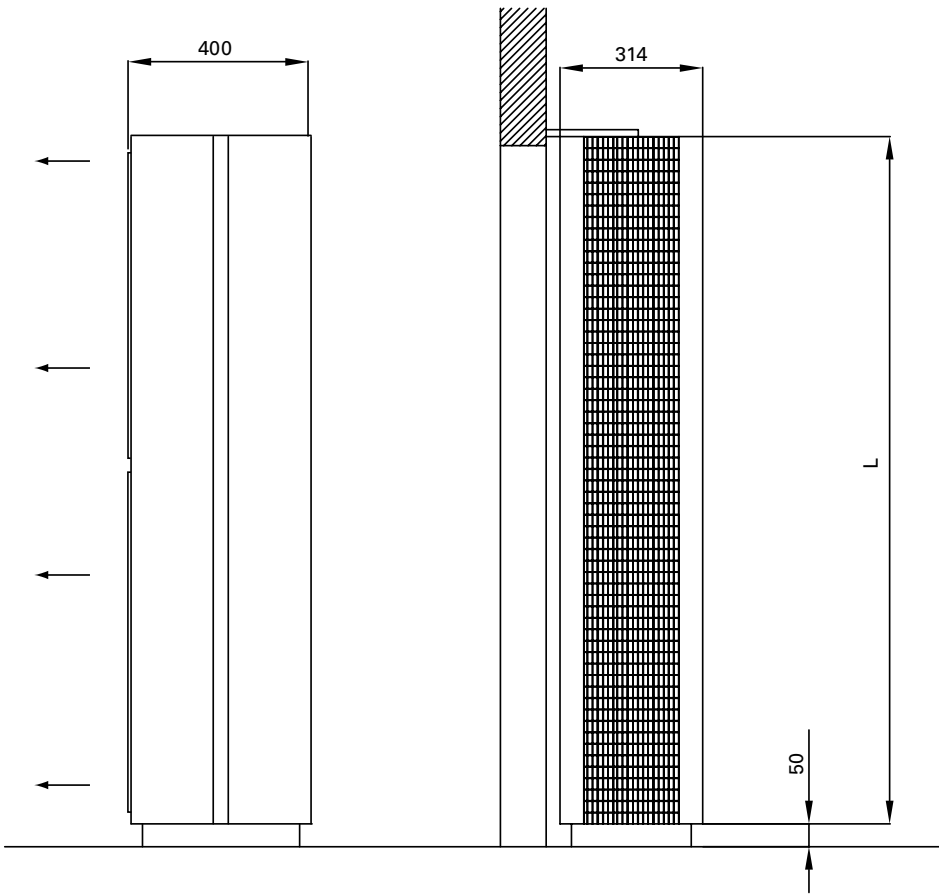

	L [mm]
ACCS20	2000
ACCS25	2500
ACCS30	3000

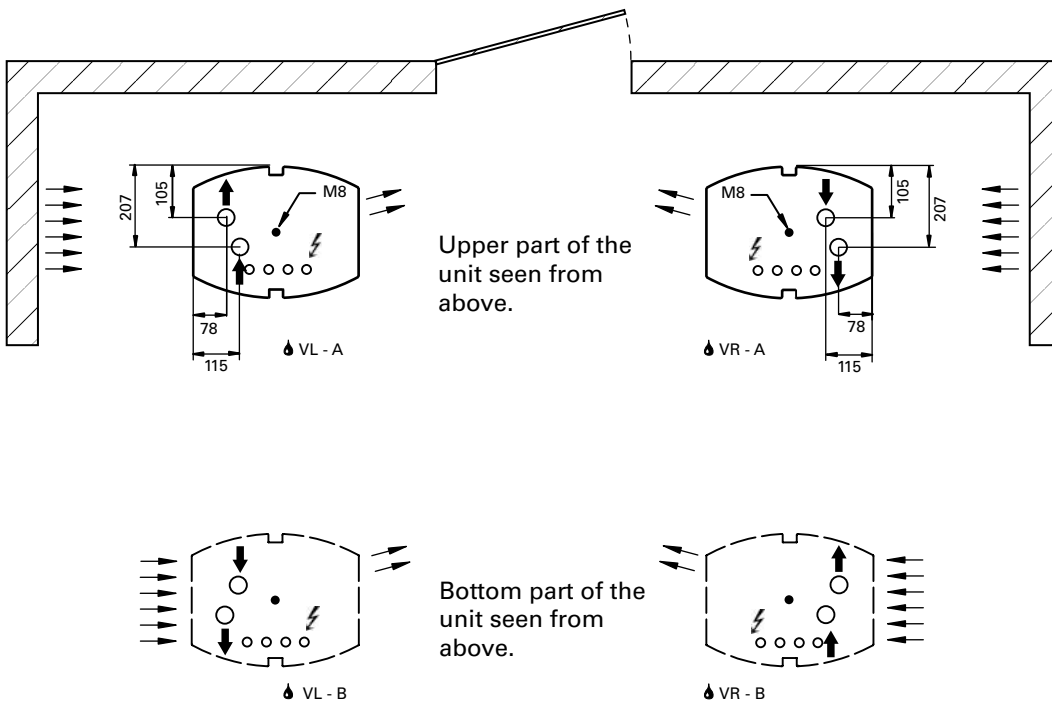

Connection dimensions, inside thread: 1", DN25

Dimensions and connections

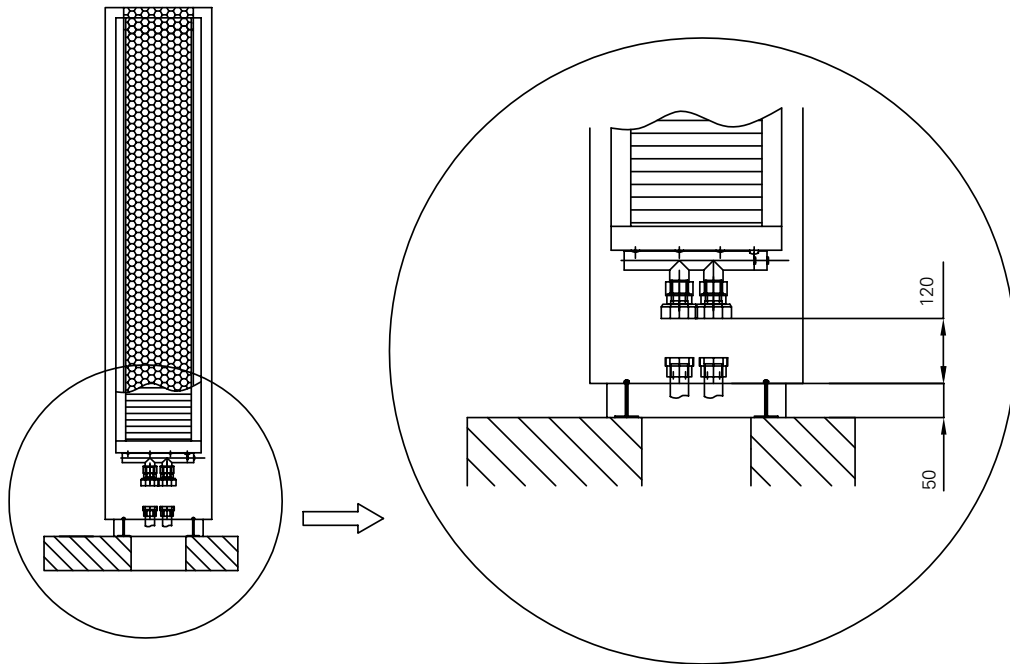
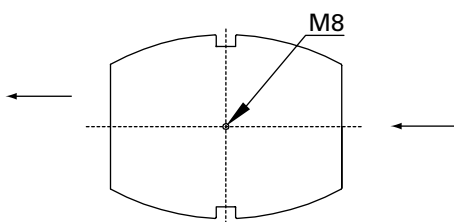

Fig. 1: Details of ACCS W

Securing



Note! The air curtain must be secured in the wall or ceiling.

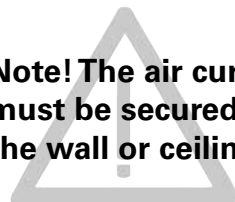

Fig. 2: Securing in the wall or ceiling.

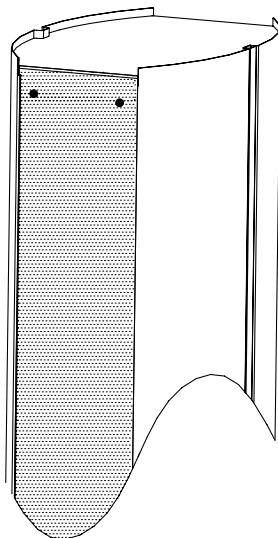
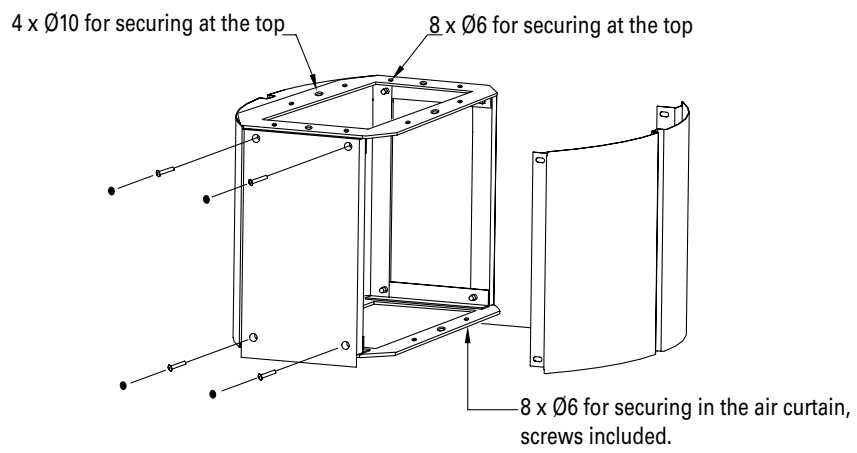
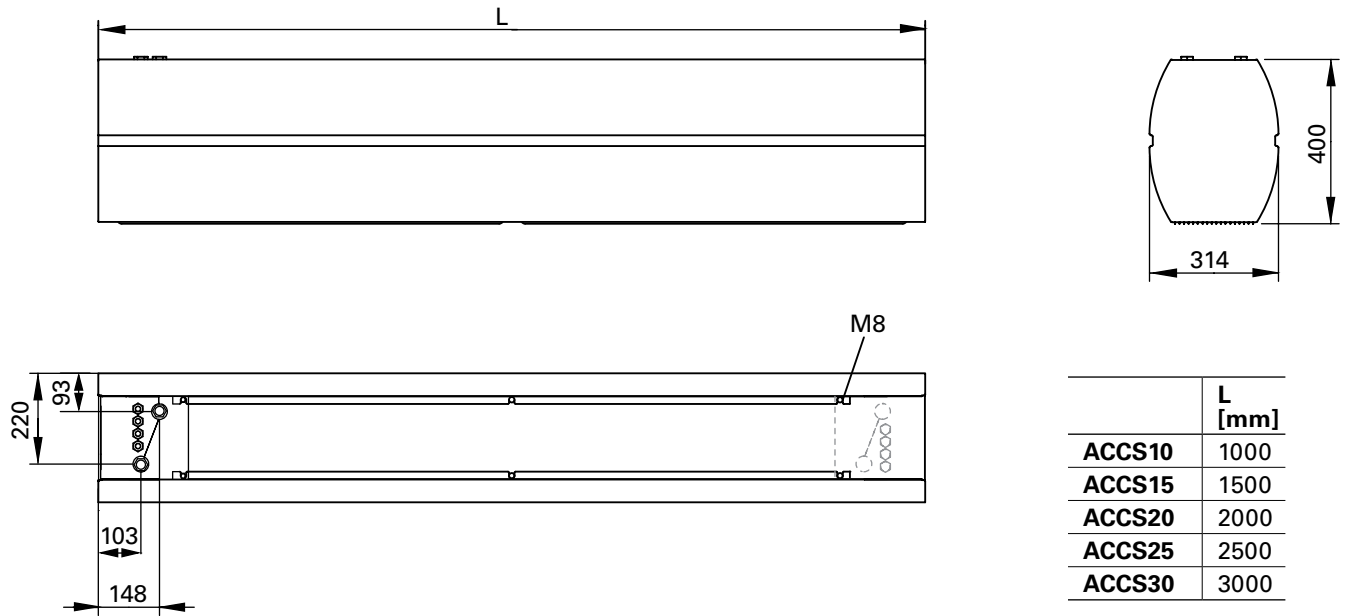

Fig. 3: Extension hood, Accessory

ACCS

Horizontal mounting



Connection dimensions W, inside thread: 3/4", DN20

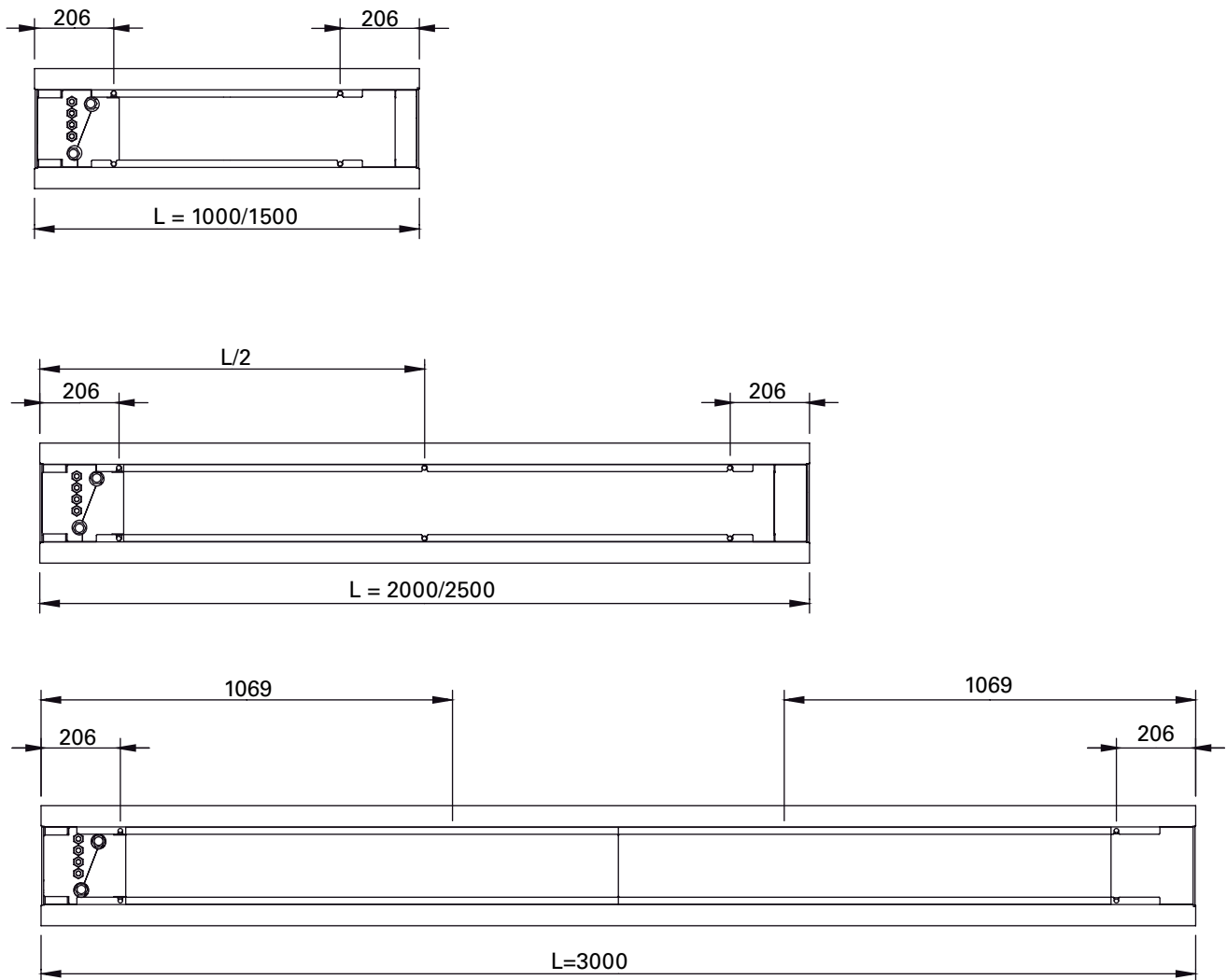

Mounting dimensions

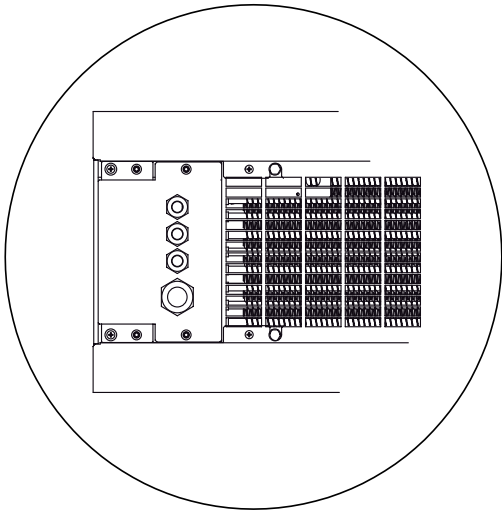

Fig. 4: Details of ACCS E

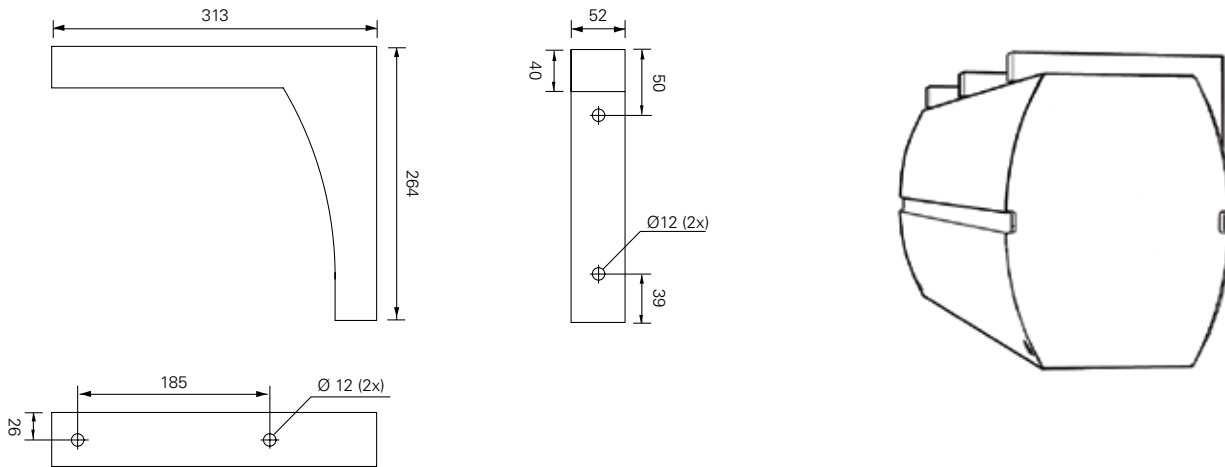

Fig. 5: ACCS Wall bracket, Accessory

Vertical and horizontal mounting

To open

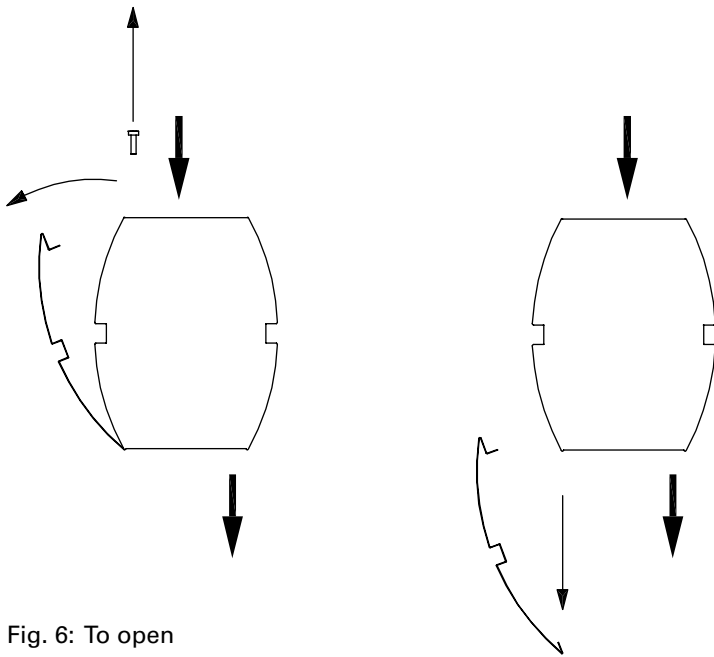

Fig. 6: To open

Minimum distance

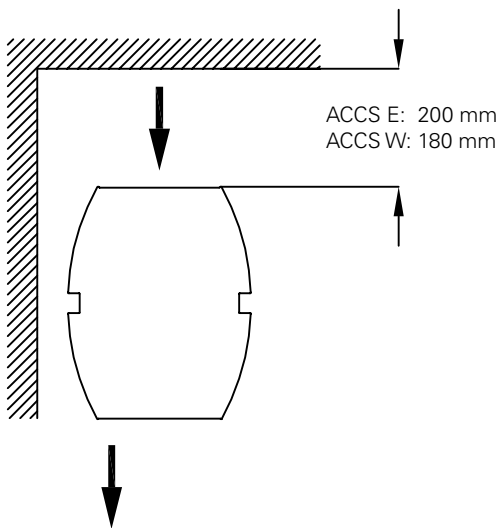
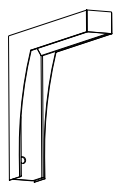
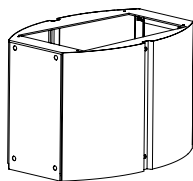

Fig. 7: Minimum distances

Accessories



ACCW



ACCSEH



AXP300

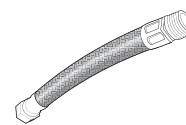

FH1025

Type

ACCWBB

ACCWBP

ACCWBMP

ACCSEH

AXP300

FH1025

Accessories

SIRe

SIReB	
SIReAC	
SIReAA	
SIReRTX	70x33x23 mm
SIReUR	114x70x50 mm
SIReWTA	
SIReCJ4	
SIReCJ6	
SIReCC603	3 m
SIReCC605	5 m
SIReCC610	10 m
SIReCC615	15 m
SIReCC640	40 m
SIReCC403	3 m
SIReCC405	5 m
SIReCC410	10 m
SIReCC415	15 m

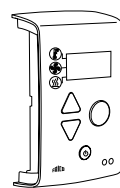

SIReB

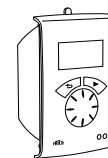

SIReUR

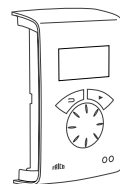

SIReAC/SIReAA

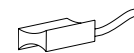

SIReWTA

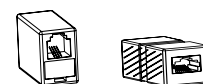

SIReCJ4/SIReCJ6



SIReRTX



SIReCC



VKF15LF	DN15
VKF15NF	DN15
VKF20	DN20
VKF25	DN25
VKF32	DN32
SD230	
BPV10	
SDM24	
ST23024	
VOT15	DN15
VOT20	DN20
VOT25	DN25

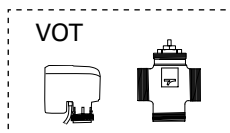
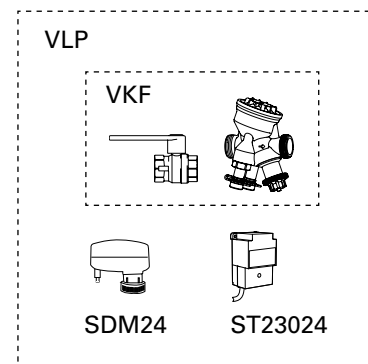
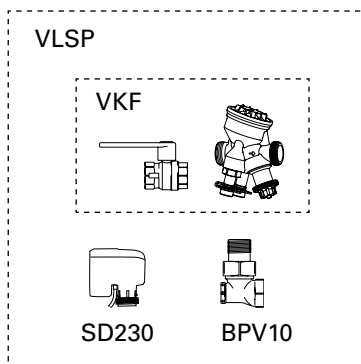

AC Corinte ACCS

ACCS E

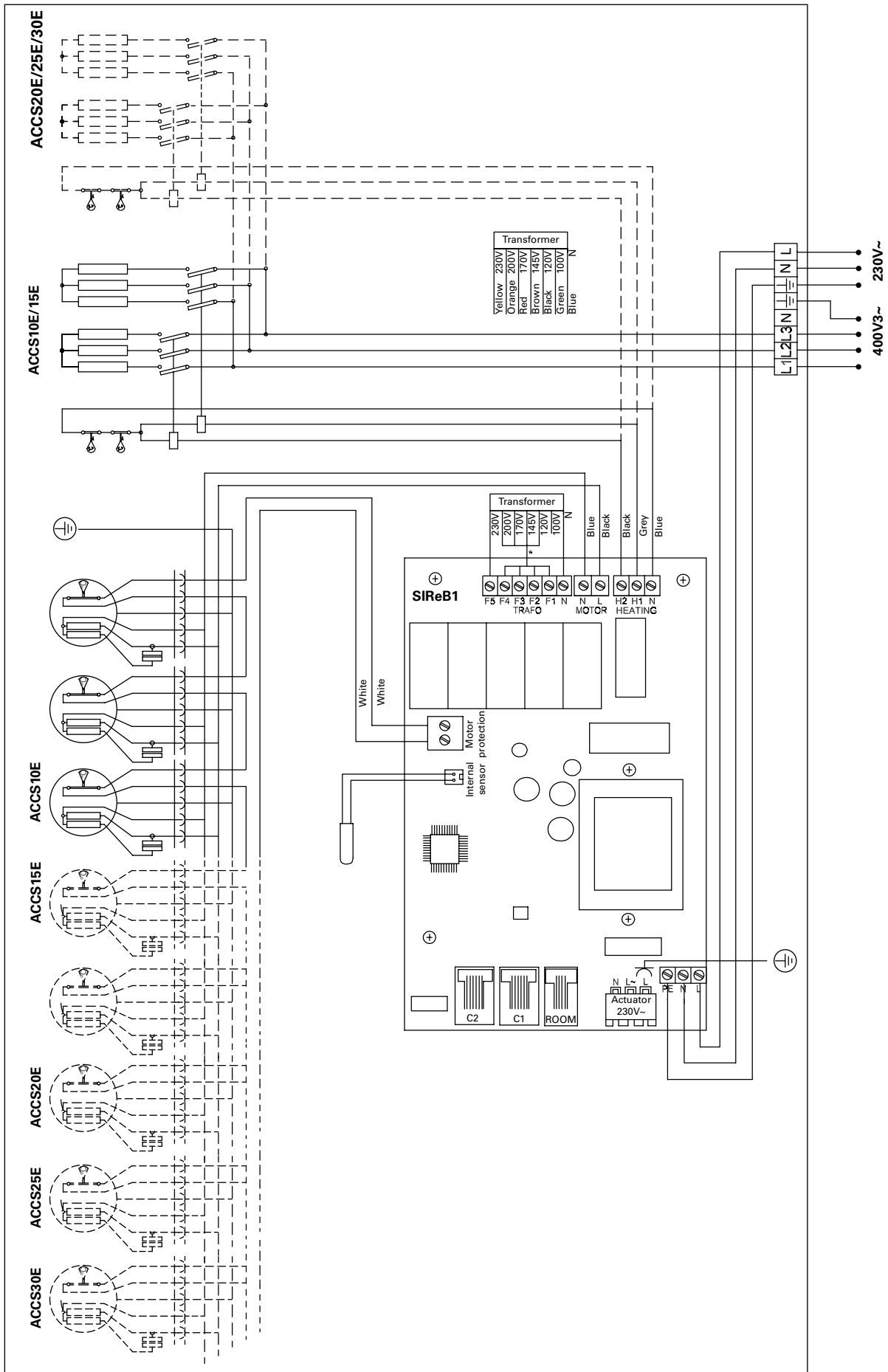

AC Corinte ACCS

ACCS W

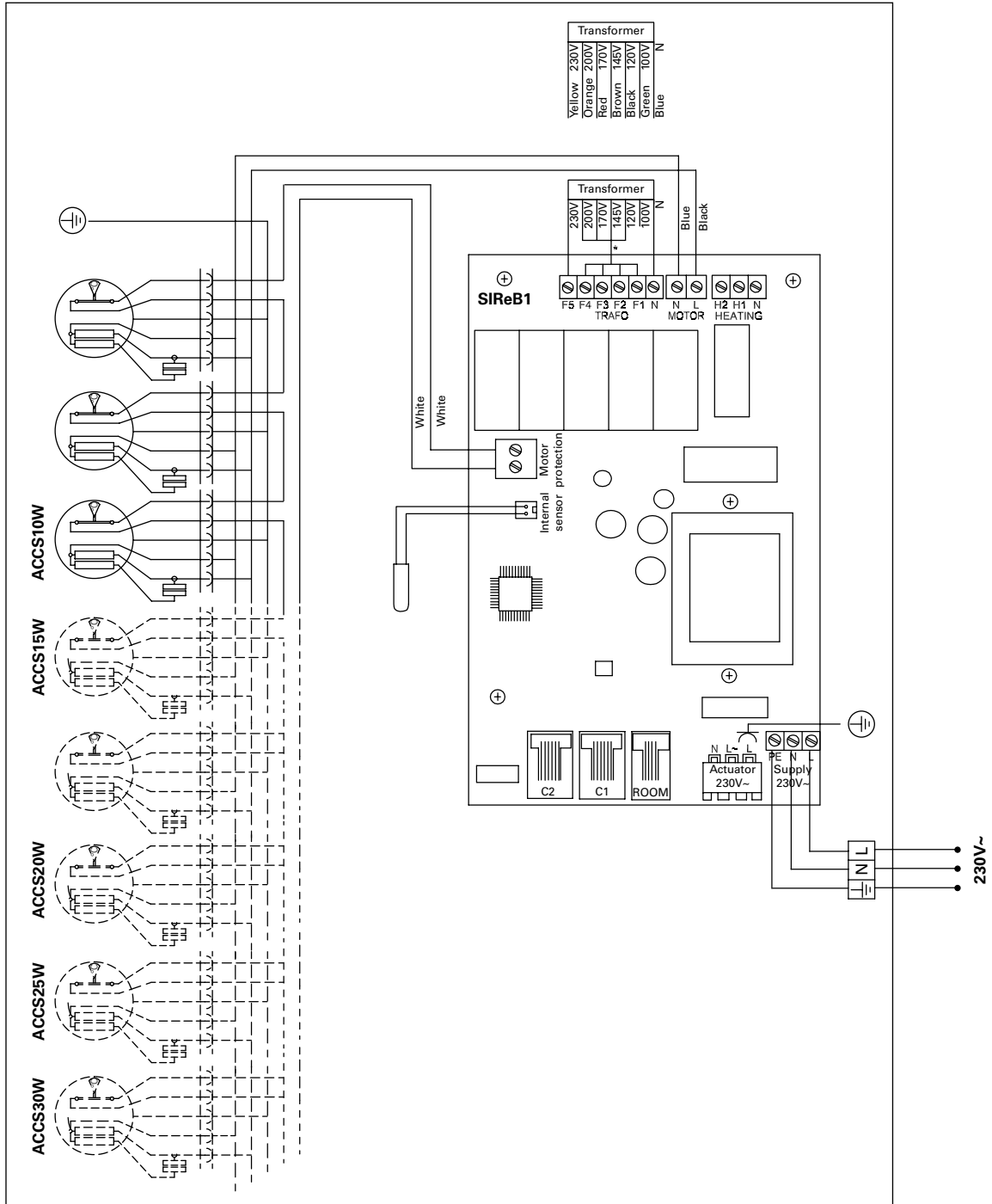

SIReB Basic

ACCS E

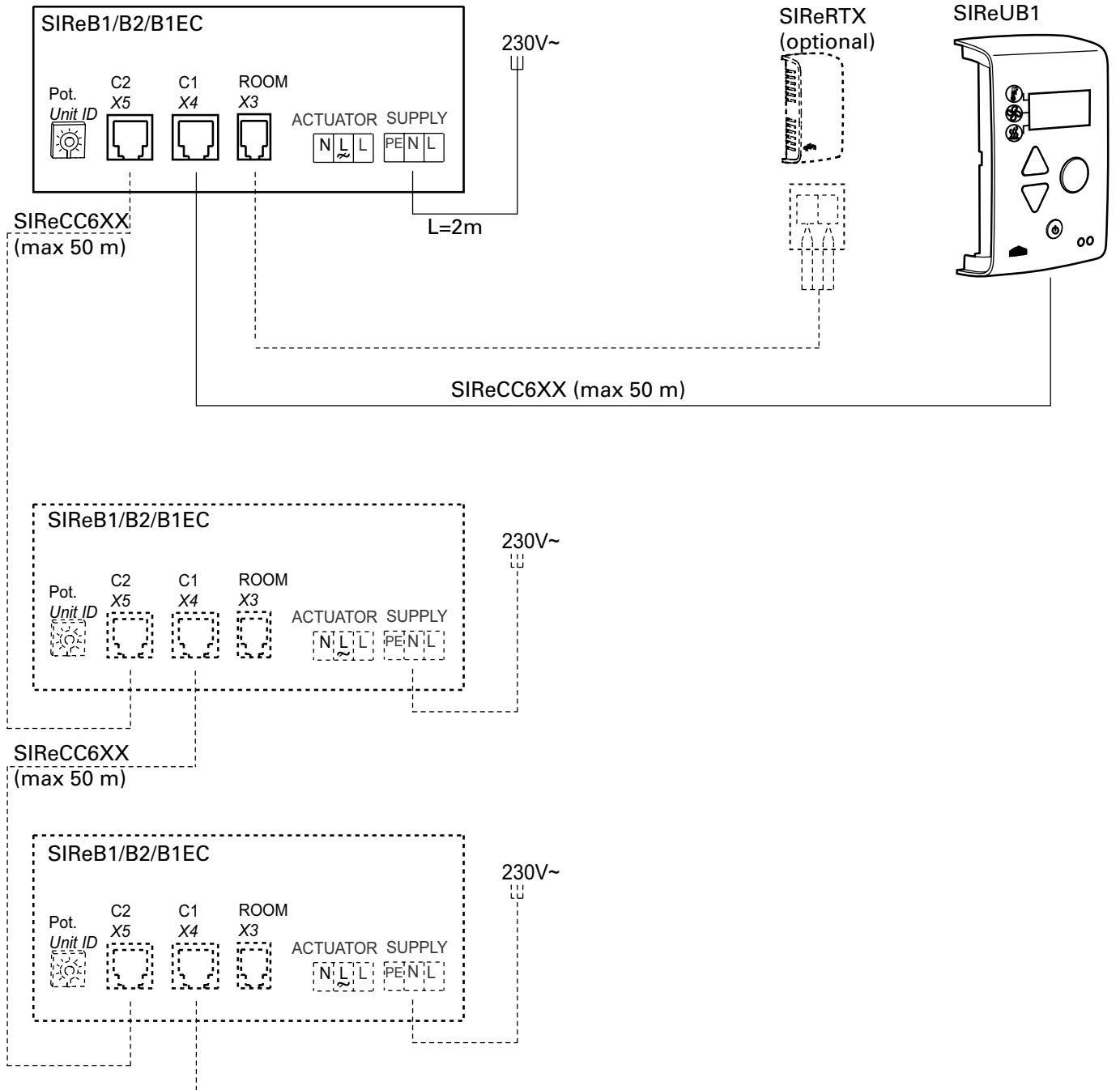

Wiring diagrams for SIReAC Competent and SIReAA Advanced, see manuals for SIRe.

SIReB Basic

ACCS W

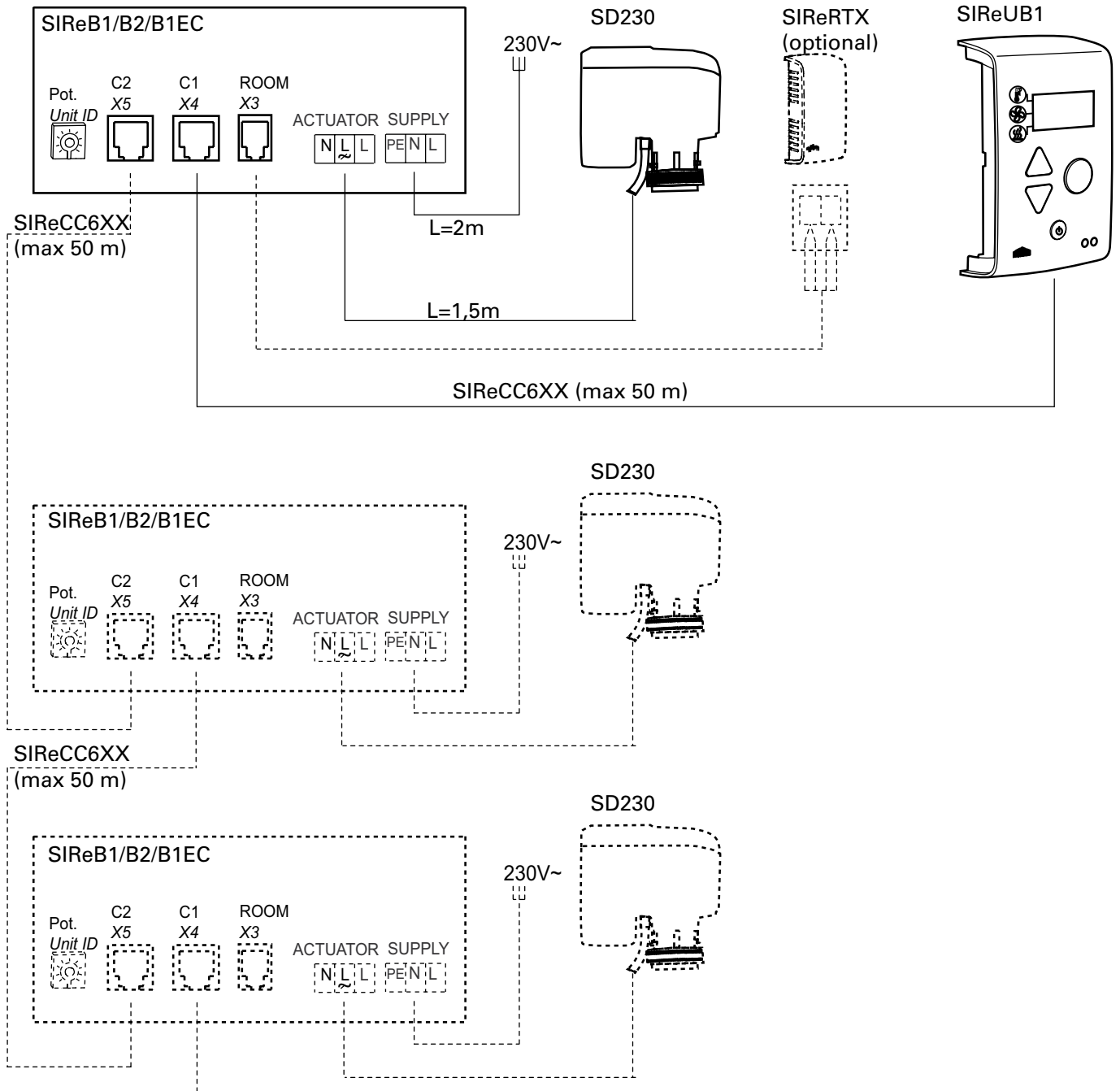

Wiring diagrams for SIReAC Competent and SIReAA Advanced, see manuals for SIRe.

Output charts water

ACCS WL, Horizontal mounting

			Supply water temperature: 80 °C Room temperature: +18 °C Outlet air temperature: +35 °C*1				Water temperature: 80/60 °C Room temperature: +18 °C			
Type	Fan position	Airflow [m³/h]	Output [kW]	Return water temp. [°C]	Water flow [l/s]	Pressure drop [kPA]	Output*2 [kW]	Outlet air temp. [°C]	Water flow [l/s]	Pressure drop [kPA]
ACCS10WL	max	1950	11,3	40	0,07	5,6	16	42,1	0,20	40,7
	min	1000	5,9	33	0,03	1,2	10,4	48,6	0,13	17,7
ACCS15WL	max	2900	16,4	29	0,08	2,3	30,4	48,7	0,37	43,6
	min	1450	8,3	24	0,04	0,6	19,2	56,7	0,23	17,9
ACCS20WL	max	3900	22,7	31	0,11	1,9	40,3	48,3	0,49	29,7
	min	2000	11,3	25	0,05	0,4	26	56,1	0,32	12,8
ACCS25WL	max	4750	27,7	29	0,13	3,0	51	49,4	0,62	56,3
	min	2450	14,4	24	0,06	0,8	32,8	57,2	0,40	24
ACCS30WL	max	5600	32,6	28	0,15	4,5	61	49,9	0,75	91,8
	min	2850	16,6	23	0,07	1,1	38,8	57,8	0,47	38

			Supply water temperature: 70 °C Room temperature: +18 °C Outlet air temperature: +35 °C*1				Water temperature: 70/50 °C Room temperature: +18 °C			
Type	Fan position	Airflow [m³/h]	Output [kW]	Return water temp. [°C]	Water flow [l/s]	Pressure drop [kPA]	Output*2 [kW]	Outlet air temp. [°C]	Water flow [l/s]	Pressure drop [kPA]
ACCS10WL	max	1950	11,2	44	0,11	12,5	12,7	37	0,15	25,9
	min	1000	5,7	35	0,04	2,0	8,2	42,2	0,10	11,4
ACCS15WL	max	2900	17,1	33	0,11	4,6	24,3	42,5	0,30	28,4
	min	1450	8,5	26	0,05	0,9	15,4	49,1	0,19	11,9
ACCS20WL	max	3900	22,2	33	0,15	3,1	32,1	42,1	0,39	19,4
	min	2000	11,4	27	0,06	0,7	20,8	48,5	0,25	8,5
ACCS25WL	max	4750	27,5	32	0,17	5,1	40,7	43,1	0,50	36,7
	min	2450	14,0	25	0,08	1,1	26,3	49,4	0,32	15,9
ACCS30WL	max	5600	33,4	32	0,21	8,4	48,8	43,6	0,59	59,9
	min	2850	16,3	24	0,09	1,7	31,1	50	0,38	25,2

Output charts water

ACCS WL, Horizontal mounting

			Supply water temperature: 60 °C Room temperature: +18 °C Outlet air temperature: +35 °C*1				Water temperature: 60/40 °C Room temperature: +18 °C			
Type	Fan position	Airflow [m ³ /h]	Output [kW]	Return water temp. [°C]	Water flow [l/s]	Pressure drop [kPA]	Output*2 [kW]	Outlet air temp. [°C]	Water flow [l/s]	Pressure drop [kPA]
ACCS10WL	max	1950	11,6	50	0,28	83,8	9,3	31,9	0,11	14,3
	min	1000	5,8	39	0,07	5,3	6	35,7	0,07	6,4
ACCS15WL	max	2900	17,0	37	0,18	11,6	18,1	36,3	0,22	16,3
	min	1450	8,6	30	0,07	1,9	11,5	41,3	0,14	7
ACCS20WL	max	3900	22,3	37	0,24	7,8	23,8	35,9	0,29	11,1
	min	2000	11,4	30	0,09	1,3	15,5	40,7	0,19	4,9
ACCS25WL	max	4750	27,7	36	0,28	12,6	30,4	36,7	0,37	21,1
	min	2450	14,1	28	0,11	2,2	19,7	41,6	0,24	9,3
ACCS30WL	max	5600	32,3	35	0,31	17,6	36,5	37,1	0,44	34,5
	min	2850	16,1	27	0,12	2,9	23,4	42,1	0,28	14,8

			Supply water temperature: 55 °C Room temperature: +18 °C Outlet air temperature: +35 °C*1				Water temperature: 55/35 °C Room temperature: +18 °C			
Type	Fan position	Airflow [m ³ /h]	Output [kW]	Return water temp. [°C]	Water flow [l/s]	Pressure drop [kPA]	Output*2 [kW]	Outlet air temp. [°C]	Water flow [l/s]	Pressure drop [kPA]
ACCS10WL	max	1950	-	-	-	-	7,5	29,3	0,09	9,8
	min	1000	5,9	42	0,1	13,0	4,9	32,4	0,06	4,4
ACCS15WL	max	2900	16,6	39	0,3	22,0	14,9	33,1	0,18	11,4
	min	1450	8,2	30	0,1	2,6	9,5	37,3	0,12	5
ACCS20WL	max	3900	23,0	42	0,4	22,0	19,5	32,7	0,24	7,7
	min	2000	11,8	32	0,1	2,5	12,8	36,7	0,15	3,5
ACCS25WL	max	4750	27,9	39	0,4	28,4	25,1	33,5	0,30	14,8
	min	2450	14,2	30	0,1	3,4	16,3	37,6	0,20	6,6
ACCS30WL	max	5600	31,8	37	0,4	32,6	30,2	33,8	0,37	24,2
	min	2850	17,0	30	0,2	5,5	19,5	38	0,24	10,6

- = at the current water temperatures and airflows, the air outlet temperature will be less than 35 °C.

*1) Recommended outlet air temperature for good comfort and optimized output.

*2) Nominal output at given supply and return water temperature.

See www.frico.se for additional calculations.

Output charts water

ACCS WL, Vertical mounting

			Supply water temperature: 80 °C Room temperature: +18 °C Outlet air temperature: +35 °C*1				Water temperature: 80/60 °C Room temperature: +18 °C			
Type	Fan position	Airflow [m³/h]	Output [kW]	Return water temp. [°C]	Water flow [l/s]	Pressure drop [kPA]	Output*2 [kW]	Outlet air temp. [°C]	Water flow [l/s]	Pressure drop [kPA]
ACCS20WL	max	3900	22,6	31	0,11	2,1	39,9	48	0,49	33,4
	min	2000	11,4	25	0,05	0,5	25,7	55,7	0,31	14,4
ACCS25WL	max	4750	27,0	33	0,14	3,1	44,9	45,7	0,55	42,1
	min	2450	14,5	27	0,07	0,8	29,6	53,4	0,36	18,7
ACCS30WL	max	5600	32,3	31	0,16	4,9	55,2	46,9	0,67	73,9
	min	2850	16,9	25	0,07	1,2	35,7	54,7	0,44	31,8

			Supply water temperature: 70 °C Room temperature: +18 °C Outlet air temperature: +35 °C*1				Water temperature: 70/50 °C Room temperature: +18 °C			
Type	Fan position	Airflow [m³/h]	Output [kW]	Return water temp. [°C]	Water flow [l/s]	Pressure drop [kPA]	Output*2 [kW]	Outlet air temp. [°C]	Water flow [l/s]	Pressure drop [kPA]
ACCS20WL	max	3900	23,2	35	0,16	4,1	31,8	41,9	0,39	21,7
	min	2000	11,4	27	0,06	0,8	20,6	48,2	0,25	9,5
ACCS25WL	max	4750	28,2	38	0,21	7,0	35,8	40,1	0,44	27,3
	min	2450	14,0	28	0,08	1,2	23,6	46,3	0,29	12,3
ACCS30WL	max	5600	32,7	35	0,22	9,3	44,1	41,1	0,54	48,2
	min	2850	16,6	27	0,09	1,9	28,6	47,4	0,35	21

			Supply water temperature: 60 °C Room temperature: +18 °C Outlet air temperature: +35 °C*1				Water temperature: 60/40 °C Room temperature: +18 °C			
Type	Fan position	Airflow [m³/h]	Output [kW]	Return water temp. [°C]	Water flow [l/s]	Pressure drop [kPA]	Output*2 [kW]	Outlet air temp. [°C]	Water flow [l/s]	Pressure drop [kPA]
ACCS20WL	max	3900	22,2	37	0,24	8,7	23,6	35,7	0,29	12,4
	min	2000	11,4	30	0,09	1,5	15,4	40,5	0,19	5,5
ACCS25WL	max	4750	28,0	42	0,39	22,2	26,5	34,4	0,32	15,5
	min	2450	14,3	32	0,12	2,6	17,6	39,1	0,21	7,1
ACCS30WL	max	5600	32,9	40	0,40	27,7	32,9	35,2	0,40	27,7
	min	2850	16,2	30	0,13	3,4	21,4	40,1	0,26	12,3

*1) Recommended outlet air temperature for good comfort and optimized output.

*2) Nominal output at given supply and return water temperature.

Output charts water

ACCS WH, Horizontal mounting

			Supply water temperature: 110 °C Room temperature: +18 °C Outlet air temperature: +35 °C*1				Water temperature: 110/80 °C Room temperature: +18 °C			
Type	Fan position	Airflow [m³/h]	Output [kW]	Return water temp. [°C]	Water flow [l/s]	Pressure drop [kPA]	Output*2 [kW]	Outlet air temp. [°C]	Water flow [l/s]	Pressure drop [kPA]
ACCS10WH	max	1950	11,1	47	0,04	1,9	16,9	43,5	0,14	17,1
	min	1000	5,8	36	0,02	0,4	11,5	51,7	0,09	8
ACCS15WH	max	2900	16,9	53	0,07	1,0	23,9	42,2	0,20	6,6
	min	1450	8,3	39	0,03	0,2	15,9	50,2	0,13	3
ACCS20WH	max	3900	22,0	47	0,09	1,8	33,5	43,2	0,28	15,9
	min	2000	11,6	36	0,04	0,4	22,5	51	0,19	7,4
ACCS25WH	max	4750	27,0	47	0,11	1,2	41,6	43,7	0,34	10,9
	min	2450	14,0	36	0,05	0,3	28	51,5	0,23	5,1
ACCS30WH	max	5600	32,5	40	0,11	1,8	55,8	47,2	0,46	24,2
	min	2850	16,4	30	0,05	0,4	37,1	56,2	0,31	11

			Supply water temperature: 90 °C Room temperature: +18 °C Outlet air temperature: +35 °C*1				Water temperature: 90/70 °C Room temperature: +18 °C			
Type	Fan position	Airflow [m³/h]	Output [kW]	Return water temp. [°C]	Water flow [l/s]	Pressure drop [kPA]	Output*2 [kW]	Outlet air temp. [°C]	Water flow [l/s]	Pressure drop [kPA]
ACCS10WH	max	1950	11,1	54	0,08	5,4	13,7	38,7	0,17	25,1
	min	1000	5,8	41	0,03	0,9	9,3	45,3	0,11	11,8
ACCS15WH	max	2900	16,6	58	0,13	3,0	19,4	37,6	0,24	9,8
	min	1450	8,7	45	0,05	0,5	12,9	44,1	0,16	4,5
ACCS20WH	max	3900	22,7	56	0,16	6,1	27,1	38,4	0,33	23,5
	min	2000	11,5	41	0,06	0,9	18,3	44,8	0,22	10,9
ACCS25WH	max	4750	27,1	54	0,18	3,4	33,7	38,8	0,41	16
	min	2450	14,1	41	0,07	0,6	22,7	45,2	0,28	7,5
ACCS30WH	max	5600	31,6	45	0,17	3,9	45,2	41,7	0,55	35,6
	min	2850	16,2	34	0,07	0,8	30	48,9	0,37	16,2

			Supply water temperature: 80 °C Room temperature: +18 °C Outlet air temperature: +35 °C*1				Water temperature: 80/60 °C Room temperature: +18 °C			
Type	Fan position	Airflow [m³/h]	Output [kW]	Return water temp. [°C]	Water flow [l/s]	Pressure drop [kPA]	Output*2 [kW]	Outlet air temp. [°C]	Water flow [l/s]	Pressure drop [kPA]
ACCS10WH	max	1950	11,6	61	0,15	20,4	11,3	35,1	0,14	17,4
	min	1000	5,8	44	0,04	1,7	7,7	40,5	0,09	8,2
ACCS15WH	max	2900	17,2	65	0,28	13,5	16	34,2	0,20	6,8
	min	1450	8,3	46	0,06	0,7	10,6	39,5	0,13	3,1
ACCS20WH	max	3900	22,8	61	0,30	19,1	22,4	34,9	0,27	16,3
	min	2000	11,5	44	0,08	1,5	15,1	40,1	0,18	7,6
ACCS25WH	max	4750	26,8	58	0,29	8,3	27,8	35,2	0,34	11,2
	min	2450	14,1	44	0,10	1,1	18,7	40,4	0,23	5,2
ACCS30WH	max	5600	32,1	50	0,26	8,5	37,4	37,6	0,46	24,8
	min	2850	16,8	38	0,10	1,4	24,9	43,6	0,30	11,3

Output charts water

ACCS WH, Horizontal mounting

			Supply water temperature: 82 °C Room temperature: +18 °C Outlet air temperature: +35 °C*1				Water temperature: 82/71 °C Room temperature: +18 °C			
Type	Fan position	Airflow [m ³ /h]	Output [kW]	Return water temp. [°C]	Water flow [l/s]	Pressure drop [kPA]	Output*2 [kW]	Outlet air temp. [°C]	Water flow [l/s]	Pressure drop [kPA]
ACCS10WH	max	1950	11,2	58	0,11	11,9	13,3	37,9	0,30	75,6
	min	1000	5,7	42	0,03	1,3	9	44,3	0,20	35,1
ACCS15WH	max	2900	16,7	62	0,20	7,3	18,8	37	0,42	29,4
	min	1450	8,4	46	0,06	0,7	12,5	43,3	0,28	13,3
ACCS20WH	max	3900	22,1	58	0,23	11,1	26,2	37,7	0,58	70,3
	min	2000	11,7	44	0,08	1,4	17,6	43,8	0,39	32,3
ACCS25WH	max	4750	27,4	58	0,28	7,6	32,6	38,1	0,73	47,9
	min	2450	14,4	44	0,09	1,0	21,9	44,2	0,49	22,2
ACCS30WH	max	5600	32,5	50	0,25	7,8	43,5	40,7	0,97	106
	min	2850	16,2	36	0,09	1,1	28,9	47,7	0,64	47,6

*1) Recommended outlet air temperature for good comfort and optimized output.

*2) Nominal output at given supply and return water temperature.

Output charts water

ACCS WH, Vertical mounting

			Supply water temperature: 110 °C Room temperature: +18 °C Outlet air temperature: +35 °C*1				Water temperature: 110/80 °C Room temperature: +18 °C			
Type	Fan position	Airflow [m³/h]	Output [kW]	Return water temp. [°C]	Water flow [l/s]	Pressure drop [kPA]	Output*2 [kW]	Outlet air temp. [°C]	Water flow [l/s]	Pressure drop [kPA]
ACCS20WH	max	3900	22,8	33	0,07	1,6	46	52,5	0,38	36,9
	min	2000	11,5	26	0,03	0,4	30,3	62,4	0,25	16,4
ACCS25WH	max	4750	27,6	36	0,09	2,5	51,6	49,8	0,42	46,2
	min	2450	14,1	27	0,04	0,6	34,6	59,3	0,29	21,1
ACCS30WH	max	5600	32,9	25	0,09	1,6	82,3	61	0,68	63,9
	min	2850	16,5	21	0,04	0,4	53,2	72,7	0,44	27,3

			Supply water temperature: 90 °C Room temperature: +18 °C Outlet air temperature: +35 °C*1				Water temperature: 90/70 °C Room temperature: +18 °C			
Type	Fan position	Airflow [m³/h]	Output [kW]	Return water temp [°C]	Water flow [l/s]	Pressure drop [kPA]	Output*2 [kW]	Outlet air temp. [°C]	Water flow [l/s]	Pressure drop [kPA]
ACCS20WH	max	3900	22,9	39	0,11	3,5	37,2	46	0,46	54,2
	min	2000	11,7	30	0,05	0,8	24,5	53,9	0,30	24
ACCS25WH	max	4750	27,0	41	0,13	5,2	41,7	43,8	0,51	67,9
	min	2450	14,4	32	0,06	1,2	28	51,5	0,34	31
ACCS30WH	max	5600	32,1	28	0,13	2,7	66,2	52,6	0,81	92,7
	min	2850	16,5	23	0,06	0,7	42,7	61,9	0,52	39,3

			Supply water temperature: 80 °C Room temperature: +18 °C Outlet air temperature: +35 °C*1				Water temperature: 80/60 °C Room temperature: +18 °C			
Type	Fan position	Airflow [m³/h]	Output [kW]	Return water temp. [°C]	Water flow [l/s]	Pressure drop [kPA]	Output*2 [kW]	Outlet air temp. [°C]	Water flow [l/s]	Pressure drop [kPA]
ACCS20WH	max	3900	22,9	42	0,15	6,3	30,8	41,2	0,38	37,6
	min	2000	11,7	33	0,06	1,2	20,3	47,8	0,25	16,8
ACCS25WH	max	4750	27,8	46	0,20	11,2	34,6	39,3	0,42	47
	min	2450	14,2	34	0,08	1,9	23,2	45,7	0,28	21,6
ACCS30WH	max	5600	32,3	31	0,16	4,2	55,2	46,9	0,67	65,1
	min	2850	16,9	25	0,07	1,1	35,7	54,7	0,44	27,9

			Supply water temperature: 82 °C Room temperature: +18 °C Outlet air temperature: +35 °C*1				Water temperature: 82/71 °C Room temperature: +18 °C			
Type	Fan position	Airflow [m³/h]	Output [kW]	Return water temp. [°C]	Water flow [l/s]	Pressure drop [kPA]	Output*2 [kW]	Outlet air temp. [°C]	Water flow [l/s]	Pressure drop [kPA]
ACCS20WH	max	3900	22,3	40	0,13	5,0	35,7	44,9	0,80	162,2
	min	2000	11,6	32	0,06	1,1	23,5	52,4	0,52	71
ACCS25WH	max	4750	28,2	46	0,19	10,3	40,1	42,7	0,89	203,5
	min	2450	14,5	34	0,07	1,8	26,8	50,1	0,60	92,2
ACCS30WH	max	5600	33,0	31	0,16	4,1	62,6	50,8	1,39	270,3
	min	2850	16,3	24	0,07	0,9	40,2	59,3	0,89	112,5

*1) Recommended outlet air temperature for good comfort and optimized output.

*2) Nominal output at given supply and return water temperature.

Technical specifications

Voltage motor 230V~

⚡ Electrical heat - ACCS E

Type	Outout steps [kW]	Airflow*2 [m³/h]	Δt^{*5} [°C]	Sound power*3 [dB(A)]	Sound pressure*4 [dB(A)]	Amperage motor [A]	Voltage [V] Amperage [A] (heat)	Length [mm]	Weight [kg]
ACCS10E08*1	2,7/5,4/8,1	1050/2100	23/12	81	47/65	2,6	400V3~/11,7	1000	50
ACCS15E12*1	3,9/7,8/11	1500/3100	24/12	82	48/66	3,7	400V3~/16,9	1500	65
ACCS20E16	5,4/11/16	2100/4150	23/12	83	49/67	5,0	400V3~/23,4	2000	95
ACCS25E20	6,6/13/20	2550/5100	24/12	84	50/68	6,2	400V3~/28,6	2500	110
ACCS30E23	7,8/15/23	3000/5800	23/12	84	50/68	9,3	400V3~/33,8	3000	130

♠ Water heat - ACCS WL, coil for high temperature water (≤ 80 °C)

Type	Output*6		Airflow*2 [m³/h]	$\Delta t^{*5,6}$		Water volume		Sound power*3 [dB(A)]	Sound pressure*4 [dB(A)]	Amp. motor [A]	Length [mm]	Weight [kg]
	H*8 [kW]	V*9 [kW]		H*8 [°C]	V*9 [°C]	H*8 [l]	V*9 [l]					
ACCS10WL*1	9,3	-	1000/1950	17/13	-	1,1	-	79	45/63	2,3	1000	50
ACCS15WL*1	18	-	1450/2900	23/18	-	1,9	-	80	46/64	3,3	1500	65
ACCS20WL	24	23	2000/3900	22/17	22/18	2,5	4,4	81	47/65	4,6	2000	95
ACCS25WL	30	26	2450/4750	23/18	21/16	3,3	4,4	82	48/66	5,6	2500	110
ACCS30WL	36	33	2850/5600	24/19	22/17	3,9	5,6	82	48/66	6,5	3000	130

♠ Water heat - ACCS WH, coil for high temperature water (≥ 80 °C)

Type	Output*7		Airflow*2 [m³/h]	$\Delta t^{*5,7}$		Water volume		Sound power*3 [dB(A)]	Sound pressure*4 [dB(A)]	Amp. motor [A]	Length [mm]	Weight [kg]
	H*8 [kW]	V*9 [kW]		H*8 [°C]	V*9 [°C]	H*8 [l]	V*9 [l]					
ACCS10WH*1	11	-	1000/1950	22/17	-	2,0	-	79	45/63	2,3	1000	50
ACCS15WH*1	16	-	1450/2900	21/16	-	3,2	-	80	46/64	3,3	1500	65
ACCS20WH	22	31	2000/3900	22/17	30/23	4,3	3,0	81	47/65	4,6	2000	95
ACCS25WH	28	34	2450/4750	22/17	28/21	5,4	3,0	82	48/66	5,6	2500	110
ACCS30WH	37	55	2850/5600	26/20	37/29	6,6	5,6	82	48/66	6,5	3000	130

*1) Available only for horizontal mounting.

*2) Lowest/highest airflow of totally 5 fan steps.

*3) Sound power (L_{WA}) measurements according to ISO 27327-2: 2014, Installation type E. .

*4) Sound pressure (L_{pA}). Conditions: Distance to the unit 5 metres. Directional factor: 2. Equivalent absorption area: 200 m². At lowest/highest airflow.

*5) Δt = temperature rise of passing air at maximum heat output and lowest/highest airflow.

*6) Applicable at water temperature 60/40 °C, air temperature, in +18 °C.

*7) Applicable at water temperature 80/60 °C, air temperature, in +18 °C.

*8) Horizontal mounting

*9) Vertical mounting

CE compliant.

Protection class: IP20.

Инструкция по монтажу и эксплуатации

Общие положения

Внимательно изучите настоящую инструкцию до начала монтажа и эксплуатации. Сохраните данную инструкцию для возможных обращений в будущем.

Оборудование может быть использовано только по назначению, определенному данной Инструкцией.

Гарантия распространяется на установки, выполненные и используемые в соответствии с требованиями и предписаниями настоящей Инструкции.

Область применения

Воздушные завесы серии ACCS используются для защиты проемов размером до 3м. Они оснащаются блоками электронагрева или теплообменниками и могут устанавливаться как горизонтально, так и вертикально.

Класс защиты: IP20.

Назначение и принцип действия

Воздух забирается на верхней/задней панели завесы, завеса располагается как можно ближе к краю проема и, для достижения оптимального защитного эффекта, по всей его ширине/высоте.

Решетка выдува - регулируемая, что дает возможность направлять поток воздуха от завесы под нужным углом, как правило, в сторону улицы.

Эффективность работы завесы зависит от разности температур и давлений в проеме, а также от ветровой нагрузки.

ВНИМАНИЕ! Пониженное давление внутри здания будет существенно снижать эффективность работы воздушной завесы. Вентиляция должна быть сбалансированной.

Монтаж

Полированная поверхность корпуса покрыта белой защитной пленкой. Во избежание повреждений корпуса ее следует снять после полного окончания монтажа.

Вертикальная установка

Воздушная завеса располагается как можно ближе к плоскости дверного проема, при достаточно большой ширине проема завесы необходимо

устанавливать с обеих сторон.

Завеса устанавливается на регулируемых опорах на любую поверхность пола строго вертикально. Опоры закрепляются к полу с помощью соответствующих анкеров, после чего место стыка закрывается декоративной вставкой.

Во избежание опрокидывания завесу необходимо зафиксировать в верхней точке. Убедитесь, что передняя панель/сервисный люк доступна и может полностью открываться.

См. рис.1, 2, 5, 6.

Горизонтальная установка

Воздушная завеса располагается горизонтально как можно ближе к краю проема с направлением струи сверху вниз.

С помощью монтажных скоб (опция) завеса может подвешиваться на стене. При необходимости завеса может вывешиваться с потолка на жестких или гибких подвесках. Минимальное расстояние до пола равно 1800мм для завес с электрообогревом. Убедитесь, что передняя панель/сервисный люк доступна и может полностью открываться.

См. рис.3, 4, 5, 6.

Электроподключение

Установка должна подключаться к сети через всеполюсной автомат защиты с воздушным зазором не менее 3мм. Все работы должны выполняться квалифицированным специалистом с соблюдением действующих норм и правил. Управляющая плата и датчик температуры встроены в завесу. Система SIRE поставляется с необходимым набором программного обеспечения и гнездами для подключения. Отдельные элементы соединяются посредством кабелей с разъемами. См. Инструкцию для SIRE.

Модели на горячей воде

При вертикальной установке коммуникации могут подводиться сверху или снизу, при горизонтальной - слева или справа, см. Алгоритм заказа. Питание 230В для вентиляторов и приборов управления подается на клеммную коробку.

Модели с электронагревом

При вертикальной установке коммуникации могут подводиться сверху или снизу, при горизонтальной - слева или справа, см. Алгоритм заказа. Для моделей с электронагревом питание 400В 3ф для блоков нагрева и 230В для вентиляторов подаётся на клеммную коробку.

Для моделей с электронагревом питание для блоков нагрева и для управления подаётся отдельно.

Максимальное сечение кабеля подводимого на клеммы 16мм². Ввод кабеля в корпус производится через резиновые втулки с тем, чтобы обеспечить заявленный класс защиты. На распределительном щите должно быть помечено: «Воздушная завеса может быть запитана более, чем от одного источника». Смотрите электросхемы.

Модель	Мощность	Напряжение	Мин. площ. Сечения [мм ²]
	[кВт]	[В]	
Управление	0	230V~	1,5
ACCS10E08	8,1	400V3~	2,5
ACCS15E12	11,7	400V3~	4
ACCS20E16	16,2	400V3~	6
ACCS25E20	19,8	400V3~	10
ACCS30E23	23,4	400V3~	10

*) Сечения подводящих силовых кабелей должно соответствовать максимальной нагрузке, исходя из материала и типа кабеля, а так же соответствовать нормам ПУЭ.

Запуск (E)

При первом включении после долгого перерыва может появляться небольшой дым или ощущаться запах от сгорания пыли на нагревательных элементах. Эти проявления вполне допустимы и после непродолжительного использования прибора они исчезают.

Подключение теплообменника (W)

Все работы должны производиться квалифицированным специалистом.

Теплообменник имеет медную трубную систему с алюминиевым оребрением и предназначен для работы в замкнутых отопительных сетях. Он не предназначен для работы в сетях высокого давления или открытых контурах отопления.

Внимание! На напорной ветке должен быть расположен запорный вентиль, см. раздел Комплекты запорно-регулирующей арматуры.

При вертикальном исполнении соединительные патрубки с внутренней резьбой DN25 (1"), в соответствии с заказом могут располагаться с нижнего или верхнего торца завесы. При горизонтальной исполнении соединительные патрубки с внутренней резьбой DN20 (3/4") в соответствии с заказом могут располагаться слева или справа на верхней панели. Гибкие подводы для подсоединения поставляются как принадлежность, смотрите страницы Принадлежности в настоящей Инструкции.

Внимание! Будьте осторожны при подключении теплообменников к сети.

При затяжке, во избежание скручивания соединительного патрубка, необходимо фиксировать его трубно-рычажным ключом. При его отсутствии рекомендуем прогнать 2 гайки до конца резьбы, законтрить и фиксировать патрубок через гайки рожковым или разводным ключом. На соединительных трубах должны быть установлены запорные клапаны для отключения теплообменника, в случае необходимости, от сетей отопления. Клапан воздухоудаления должен быть расположен в самой верхней точке установки.

Настройка воздушного потока

Направление и скорость воздушного потока должны выбираться в зависимости от нагрузки на проем. Давление воздуха снаружи воздействует на воздушный поток от завесы, изгибая его внутрь помещения (зимние условия).

Таким образом поток воздуха должен направляться в сторону улицы, чтобы противодействовать нагрузке. Как правило, чем больше нагрузка, тем на больший угол (в пределах 30°) следует отклонять поток.

Основные настройки скорости потока

Скорость потока при открытых дверях задается системой управления. Имейте в виду, что при изменении внешних условий (ветер, температура и т.д.) может потребоваться перенастройка направления и скорости потока.

Фильтр (W)

Конструкция теплообменника с достаточно большим зазором между пластинами оребрения наряду с мелкоячеистой решеткой забора воздуха, которая сама по себе является препятствием для проникновения загрязнений на поверхность теплообменника, делают не целесообразным применение дополнительного воздушного фильтра.

Сервис, обслуживание и ремонт

До проведения каких-либо работ по обслуживанию, сервису и ремонту выполните следующее:

1. Отключите питание.
2. Открыть смотровой люк поворотом фиксаторов/сверху.

Обслуживание

Завесы с подводом горячей воды: Для нормальной эксплуатации входная решетка должна периодически очищаться. Частота чистки определяется условиями работы. Загрязнение решетки будет сказываться на эффективности работы завесы и ее внешнем виде. Решетка забора воздуха подлежит пылесосной чистке как только заметна пыль на её поверхности, например, при общей генеральной уборке помещения в зоне установки завесы.

Для всех моделей:

Внутренние узлы и агрегаты не требуют обслуживания, при необходимости нужно лишь производить их периодическую чистку. Частота чистки определяется в зависимости от конкретных условий, но не реже двух раз в год. Решетки входа/выхода и вентиляторы можно чистить с помощью пылесоса или влажной тряпкой. При чистке пылесосом используйте щеточную насадку. Использование активных очищающих составов не допускается.

Перегрев

Воздушные завесы с электронагревом оснащены защитой от перегрева. При перегреве произведите следующие действия:

1. Отключите питание на щите.
2. Подождите, пока прибор не остынет.
3. Определите причину перегрева и устраните ее.
4. Подключите питание на завесу.

Все электродвигатели оборудованы встроенной термозащитой. При внештатном повышении температуры термозащита отключит прибор. После снижения температуры она автоматически включит электродвигатели.

Регулирование температуры

Система SRe контролирует уровень температуры воздуха на выходе, поддерживая его не выше +40 °С. При ее превышении сработает защита от перегрева. Более подробную информацию см. Инструкцию по SRe.

Замена вентиляторов

1. Определите, какой из вентиляторов неисправен.
2. Отключите кабели неисправного агрегата.
3. Отверните крепежные винты и извлеките его из корпуса завесы.
4. Установите на его место исправный и сделайте все в обратном порядке.

Замена блока электронагрева/Замена нагревательных элементов/блока электронагрева (E)

1. Пометьте и отсоедините кабели нагревательных элементов/блока электронагрева
2. Отверните крепежные винты и извлеките нагревательные элементы/блок электронагрева.
3. Установите новые элементы/блок и сделайте все операции в обратном порядке.

Замена теплообменника (W)

1. Закройте вентили, отключив теплообменник от отопительной сети.
2. Отверните соединения, освободив патрубки.
3. Отверните фиксирующие винты и извлеките теплообменник из корпуса.
4. Замените неисправный и проделайте все в обратном порядке.

Слив теплообменника (W)

Дренажный вентиль находится в нижней части теплообменника. Для слива теплоносителя откройте переднюю панель и проведите соответствующие действия.

Возможные неисправности

Если не работают вентиляторы проверьте следующее:

- Проверьте не загромождены ли каналы входа/выхода воздуха какими-либо предметами или материалами, степень загрязненности фильтра.
- Проверьте функции и настройки системы SIRe, см. отдельную Инструкцию.

Если отсутствует нагрев проверьте следующее:

- Проверьте функции и настройки системы SIRe, см. отдельную Инструкцию.

Для приборов с электронагревом также проверьте следующее:

- Подачу питания на блок нагрева, положение защитных устройств.
- Что не было срабатывания термозащиты моторов

Для завес на горячей воде проверьте следующее:

- Не завоздушен ли теплообменник.
- Достаточен ли расход воды.
- Вода на входе имеет достаточно высокую температуру.

Если неисправность не определяется, обратитесь к квалифицированным специалистам.

Устройство защитного отключения (УЗО) (E)

В том случае, если прибор подключен к сети через устройство защитного отключения (УЗО), работающего по току утечки и при включении происходит его срабатывание, это может происходить вследствие влажности изоляции нагревательных элементов. Это, как правило результат длительного хранения во влажных условиях.

Это не может рассматриваться как неисправность и устраняется временным включением прибора без УЗО. Просушка может занять от нескольких часов до нескольких дней. Во избежание накопления влаги при длительных перерывах в работе рекомендуем периодически включать прибор на непродолжительное время.

Безопасность

- В целях защиты от поражения электрическим током приборы с электронагревом могут быть оборудованы УЗО с током утечки 300 мА .
- Пространство вблизи каналов входа/выхода воздуха должно быть свободно от каких либо предметов или материалов!
- При работе прибора поверхности могут нагреваться!
- Во избежание перегрева и пожарной опасности прибор не должен целиком или частично накрываться какими-либо предметами или материалами! (E)
- Настоящий прибор не предназначен для использования детьми до 8 лет, людьми не прошедшими специальный инструктаж или лицами с ограниченной дееспособностью, если только они не сопровождаются или не инструктируются персоналом, ответственным за их безопасность. Дети не должны иметь свободного доступа к данному прибору. В случае, если дети привлекаются к чистке или техническому уходу за прибором, необходим строгий контроль со стороны лица, ответственного за их безопасность.

Перевод текста для страниц с рисунками

Connection dimensions, inside thread	= Размеры соединительных патрубков
Dimensions and connections	= Основные и присоединительные размеры
Details of ACCS W	= Места расположения выводов ACCS W
Securing in the wall or ceiling	= Крепление на стене или к потолку
Extension hood, Accessory	= Декоративная вставка, принадлежность
ACCS wall bracket, accessory	= ACCS Стандартная скоба, принадлежность
To open	= Открыть
Minimum distances	= Минимальные расстояния при установке
Accessories	= Принадлежности
Wiring diagrams for XXX and XXX, see manuals for SIRE.	= Электросхемы для xxx и xxx, смотрите инструкцию для SIRE.
Parallel connection	= Параллельное подключение

Технические характеристики

Output steps [kW]	= Ступени мощности
Output ^{*6,7} [kW]	= Мощности
Airflow ^{*2} [m ³ /h]	= Расход воздуха
Sound power ^{*3} [dB(A)]	= Мощность звука
Sound pressure ^{*4} [dB(A)]	= Звуковое давление
Voltage motor [V]	= Напряжение двигатель
Amperage motor [A]	= Ток двигатель
Voltage / Amperage heat	= Напряжение / Ток нагрев
Water volume [l]	= Объем воды
Length [mm]	= Длина
Weight [kg]	= Вес

*1) Модель только для горизонтальной установки.

*2) При min/max скорости (всего 5 ступеней).

*3) Мощность звука (LWA) измерена в соответствии с ISO 27327-2: 2014, Тип установки E.

*4) Звуковое давление (LpA). Условия: Расстояние до прибора 5 метров. Фактор направленности 2. Эквивалентная площадь звукопоглощения 200 м². При низком/высоком расходе воздуха.

*5) Δt = Увеличение температуры проходящего воздуха при полной выходной мощности и min/max расходе воздуха.

*6) Для температуры воды 60/40 °C, и воздуха на входе +18 °C.

*7) Для температуры воды 90/70 °C и воздуха на входе +18 °C.

*8) Горизонтальная установка

*9) Вертикальная установка

Сертифицированы ГОСТ, стандарт CE.

Класс защиты: IP20.

Таблицы мощности

Supply water temperature [°C]	= Температура воды на входе
Room temperature [°C]	= Температура в помещении
Outlet air temperature ^{*1} [°C]	= Температура воздуха на выходе
Water temperature [°C]	= Температура воды
Fan position	= Положение вентилятора
Airflow [m ³ /h]	= Расход воздуха
Output ^{*2} [kW]	= Мощности
Return water temperature [°C]	= Температуры обратной воды
Water flow [l/s]	= Расход воды
Pressure drop [kPa]	= Падение давления

*1) Рекомендуемая температура воздуха на выходе для оптимальной мощности и комфорта.

*2) Тепловая мощность при заданных параметрах температуры воды на входе и выходе.

По вопросам продаж и поддержки обращайтесь:

Архангельск (8182)63-90-72
Астана +7(7172)727-132
Астрахань (8512)99-46-04
Барнаул (3852)73-04-60
Белгород (4722)40-23-64
Брянск (4832)59-03-52
Владивосток (423)249-28-31
Волгоград (844)278-03-48
Вологда (8172)26-41-59
Воронеж (473)204-51-73
Екатеринбург (343)384-55-89
Иваново (4932)77-34-06
Ижевск (3412)26-03-58
Казань (843)206-01-48

Киргизия (996)312-96-26-47

Калининград (4012)72-03-81
Калуга (4842)92-23-67
Кемерово (3842)65-04-62
Киров (8332)68-02-04
Краснодар (861)203-40-90
Красноярск (391)204-63-61
Курск (4712)77-13-04
Липецк (4742)52-20-81
Магнитогорск (3519)55-03-13
Москва (495)268-04-70
Мурманск (8152)59-64-93
Набережные Челны (8552)20-53-41
Нижний Новгород (831)429-08-12
Новокузнецк (3843)20-46-81

Казахстан (772)734-952-31

Новосибирск (383)227-86-73
Омск (3812)21-46-40
Орел (4862)44-53-42
Оренбург (3532)37-68-04
Пенза (8412)22-31-16
Пермь (342)205-81-47
Ростов-на-Дону (863)308-18-15
Рязань (4912)46-61-64
Самара (846)206-03-16
Санкт-Петербург (812)309-46-40
Саратов (845)249-38-78
Севастополь (8692)22-31-93
Симферополь (3652)67-13-56
Смоленск (4812)29-41-54

Таджикистан (992)427-82-92-69

Сочи (862)225-72-31
Ставрополь (8652)20-65-13
Сургут (3462)77-98-35
Тверь (4822)63-31-35
Томск (3822)98-41-53
Тула (4872)74-02-29
Тюмень (3452)66-21-18
Ульяновск (8422)24-23-59
Уфа (347)229-48-12
Хабаровск (4212)92-98-04
Челябинск (351)202-03-61
Череповец (8202)49-02-64
Ярославль (4852)69-52-93

Эл. почта: for@nt-rt.ru || Сайт: <http://frivent.nt-rt.ru>